



Kurzanleitung

vSystem

Hinweis: Nutzen Sie zusätzlich die modellspezifischen Anleitungen auf unserer Website

www.scottoiler.de

Technische Kundenbetreuung

info@rockoil.de

+49 (0) 67 31/54 79 46

1. Unterdruckverbindung - 3 Optionen

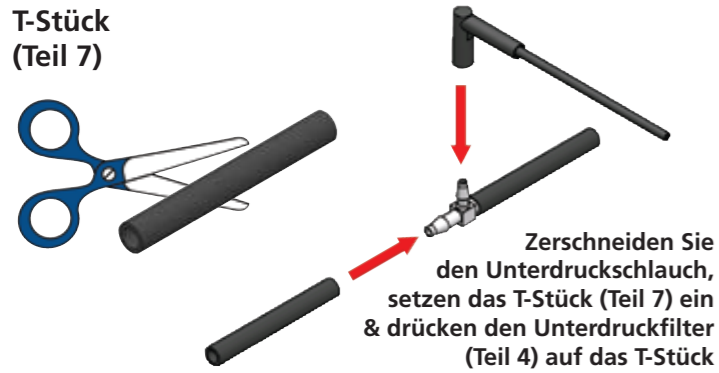

Zerschneiden Sie den Unterdruckschlauch, setzen das T-Stück (Teil 7) ein & drücken den Unterdruckfilter (Teil 4) auf das T-Stück



oder

Entfernen Sie die Schraube, schrauben das Messinggewinde M5/M6 (Teil 5 oder 6) ein & drücken den Unterdruckfilter (Teil 4) auf das andere Ende

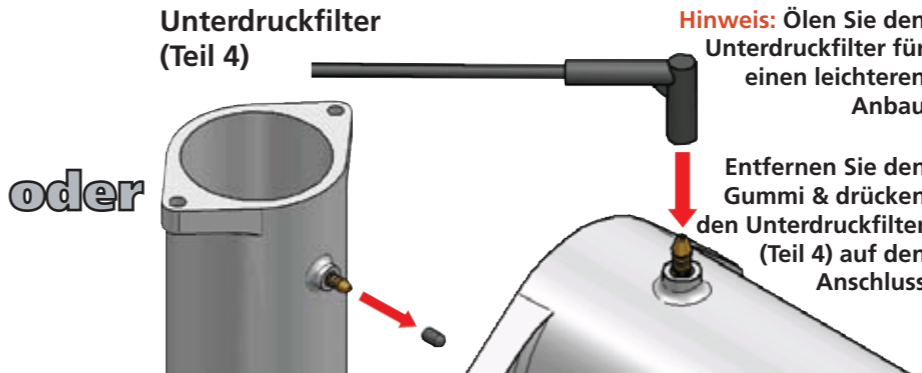

oder

Hinweis: Ölen Sie den Unterdruckfilter für einen leichteren Anbau

Entfernen Sie den Gummi & drücken den Unterdruckfilter (Teil 4) auf den Anschluss

Eine vollständige Teileliste, Funktionsdiagramm und FAQs siehe Rückseite

2. Förderschlauchverlegung - 4 häufig gebräuchliche Optionen

⚠ bei einem falschen Anbau kann übermäßig Öl abschleudern

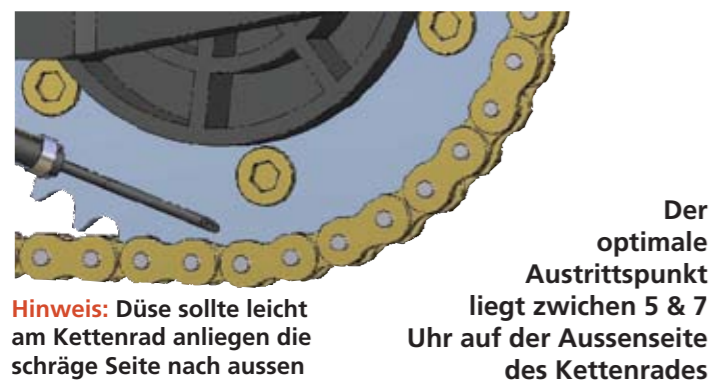

Hinweis: Düse sollte leicht am Kettenrad anliegen die schräge Seite nach aussen

Der optimale Austrittspunkt liegt zwischen 5 & 7 Uhr auf der Aussenseite des Kettenrades

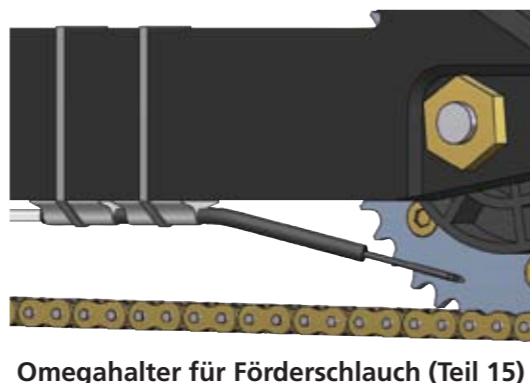

Omegahalter für Förderschlauch (Teil 15)

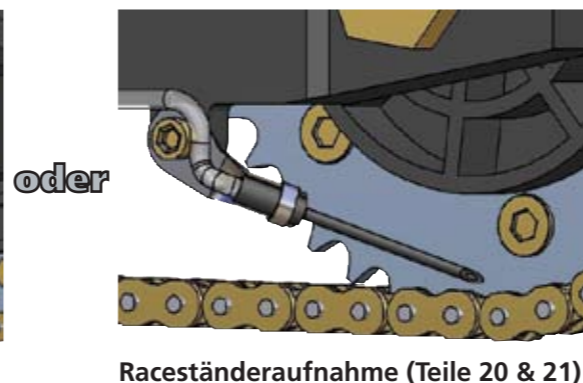

oder

Raceständeraufnahme (Teile 20 & 21)

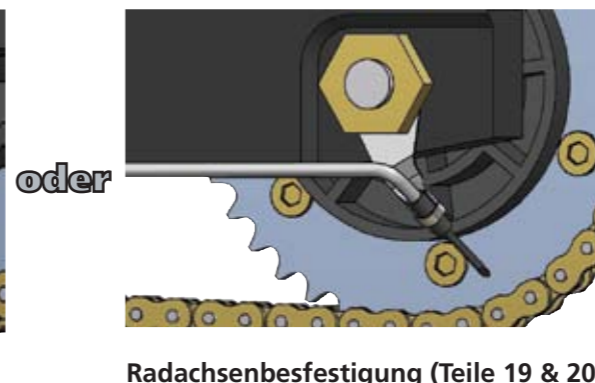

oder

Radachsenbefestigung (Teile 19 & 20)

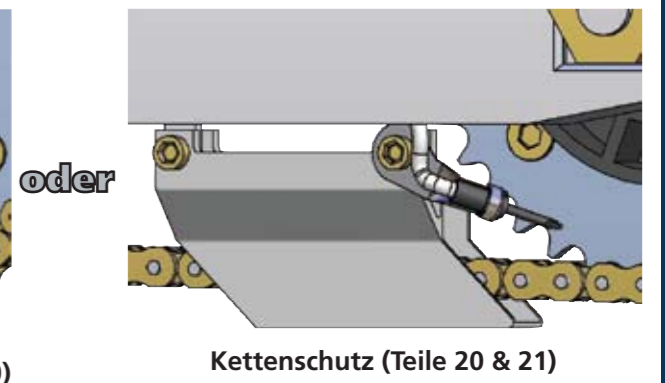

oder

Kettenschutz (Teile 20 & 21)

3. Reservoir mit Ventil (RMV) ⚠ Vermeiden Sie heiße Auspuff und Motorenteile



in ein 6mm Loch zu befestigen

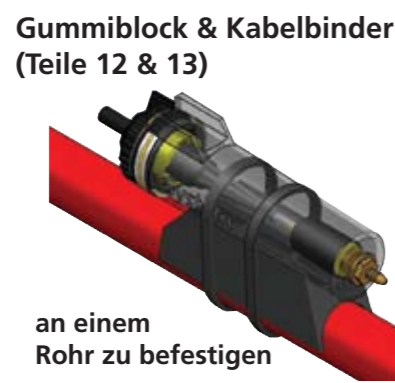

an einem Rohr zu befestigen

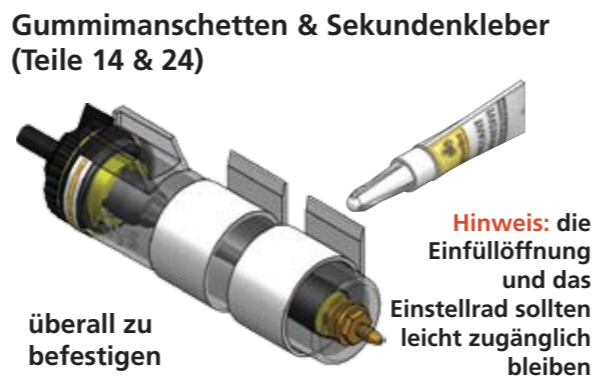

überall zu befestigen

Hinweis: die Einfüllöffnung und das Einstellrad sollten leicht zugänglich bleiben

4. Verbindungen



Hinweis: Alle Verbindungen müssen dicht sein

5. Schlauchverlegung

⚠ Vermeiden Sie die Verlegung an beweglichen Teilen

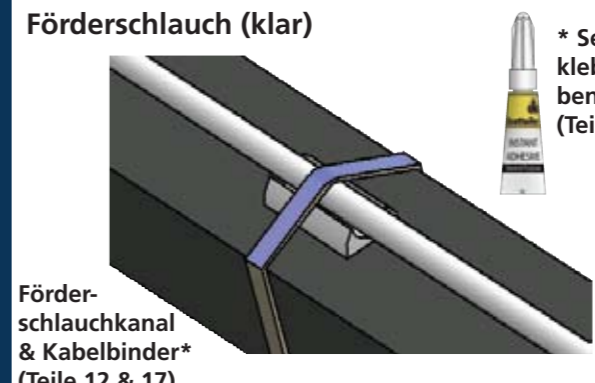

Förder-schlauchkanal & Kabelbinder* (Teile 12 & 17)

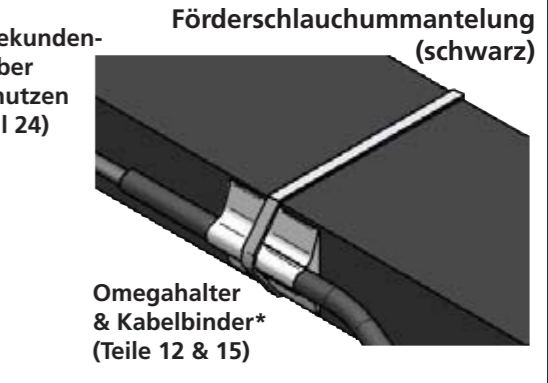

Omegahalter & Kabelbinder* (Teile 12 & 15)

6. Befüllen des RMV



Hinweis: Entfernen Sie vor dem Befüllen immer den Einfüllgummi und den Belüftungsschlauch

7. System Entlüften

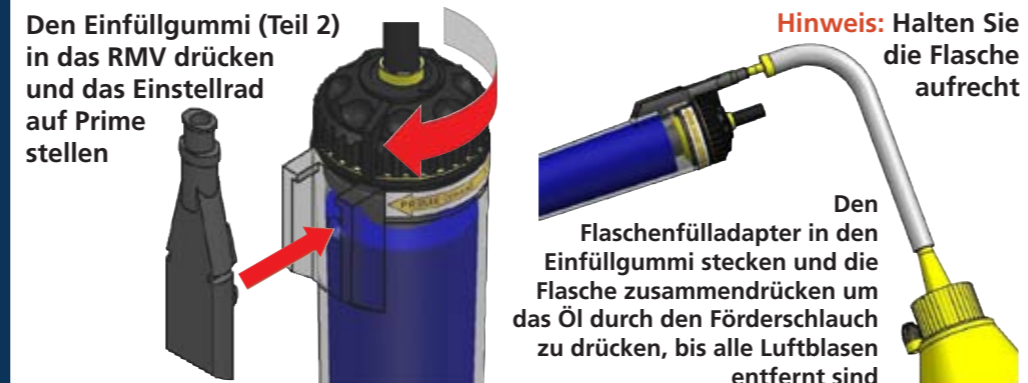

Den Einfüllgummi (Teil 2) in das RMV drücken und das Einstellrad auf Prime stellen



Hinweis: Halten Sie die Flasche aufrecht
Den Flaschenfülladapter in den Einfüllgummi stecken und die Flasche zusammendrücken um das Öl durch den Förderschlauch zu drücken, bis alle Luftblasen entfernt sind

8. Tropfrate einstellen

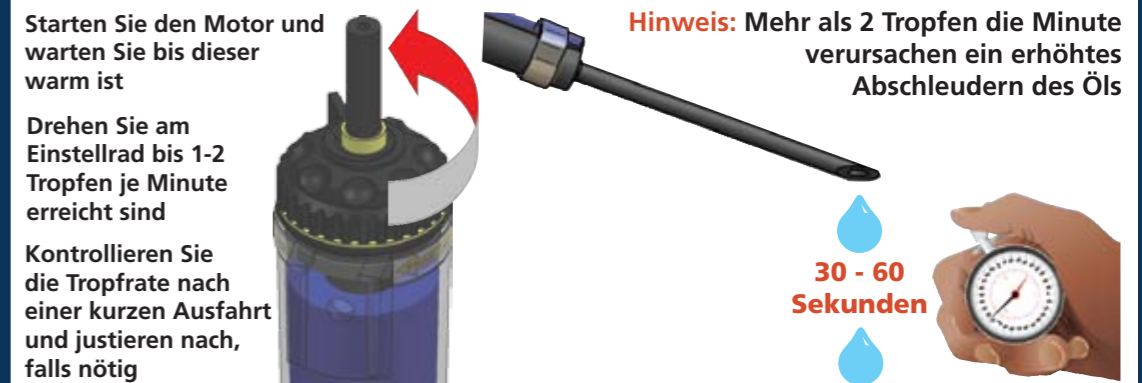

Starten Sie den Motor und warten Sie bis dieser warm ist
Drehen Sie am Einstellrad bis 1-2 Tropfen je Minute erreicht sind
Kontrollieren Sie die Tropfrate nach einer kurzen Ausfahrt und justieren nach, falls nötig

Hinweis: Mehr als 2 Tropfen die Minute verursachen ein erhöhtes Abschleudern des Öls
30 - 60 Sekunden